

	TVS	Wire Rope Hoists	بالابر سیم بکسلی	1.1
	TEH			1.2
	TZ			1.3
	TSH			1.4
	N.H	Trolley	کالسکه	2.1
	Crab			2.2
	TSE	End Carriages	راهبرهای طولی	3.1
	TDE			3.2
	TEP	Main electric panel	تابلو برق اصلی	4
	Cabin	Operator Cabin	کابین	5

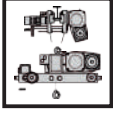

TVS

Wire rope hoists (Product information)

بالابره‌های سیم بکسلی (اطلاعات محصول)

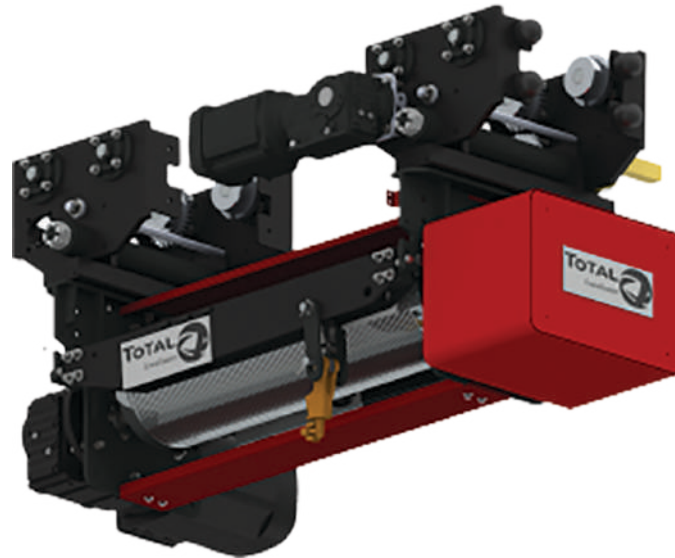
500 - 12,500 kg

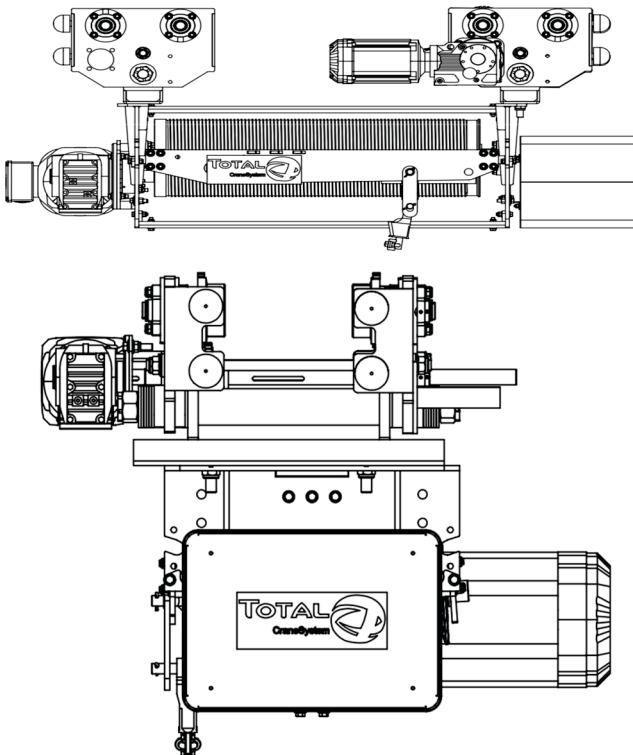

S.W.L	500 – 12,500 kg	ظرفیت
F.E.M	M5 (2m)	گروه کاری
H.O.L	4 to 40 m	ارتفاع باربرداری
Speed	2 to 10 m/min	سرعت
Speed Control	Inverter	کنترل سرعت
brake	Disk (self-adjustment)	ترمز
Motor	3 Ph 400 v 50 Hz	موتور
Overload	Yes	کنترل اضافه بار
Load indicator	Option	نمایشگر وزن
Data Transfer	Option	انتقال اطلاعات
Time Meter	Option	ساعت کارکرد
Trolley Type	Crab & N.H	نوع کالسکه
Standard	CE	استاندارد

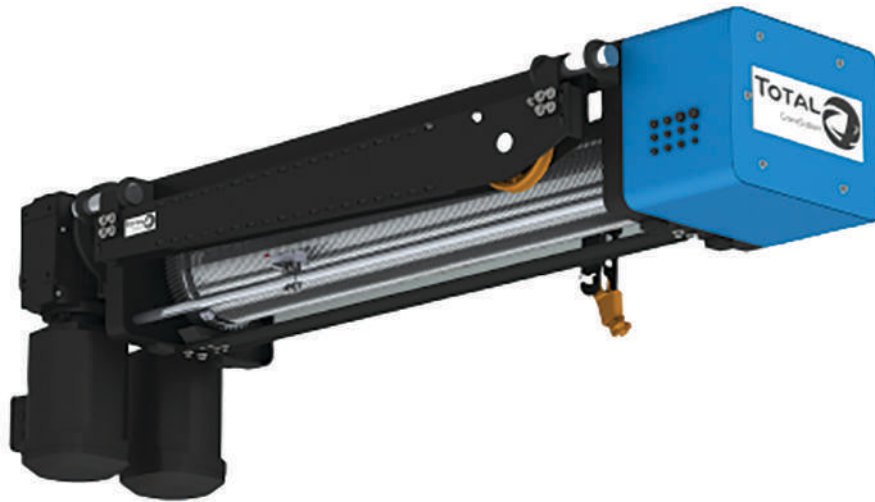

TEH

Wire rope hoists (Product information)

بالبرهای سیم بکسلی (اطلاعات محصول)

2,500 - 16,200 kg

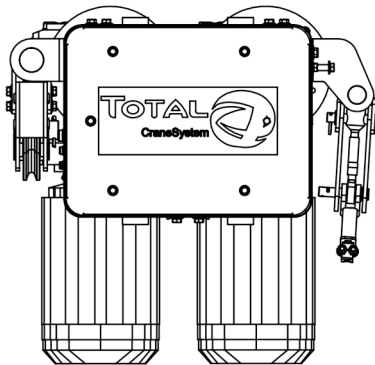
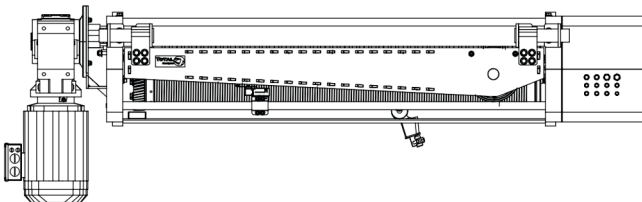

S.W.L	2,500 – 16,200 kg	ظرفیت
F.E.M	M5 (2m)	گروه کاری
H.O.L	4 to 100 m	ارتفاع باربرداری
Speed	2 to 15 m/min	سرعت
Speed Control	Inverter	کنترل سرعت
brake	Disk (self-adjustment)	ترمز
Motor	3 Ph 400 v 50 Hz	موتور
Overload	Yes	کنترل اضافه بار
Load indicator	Option	نمایشگر وزن
Data Transfer	Option	انتقال اطلاعات
Time Meter	Option	ساعت کارکرد
Trolley Type	Crab & N.H	نوع کالسکه
Standard	CE	استاندارد

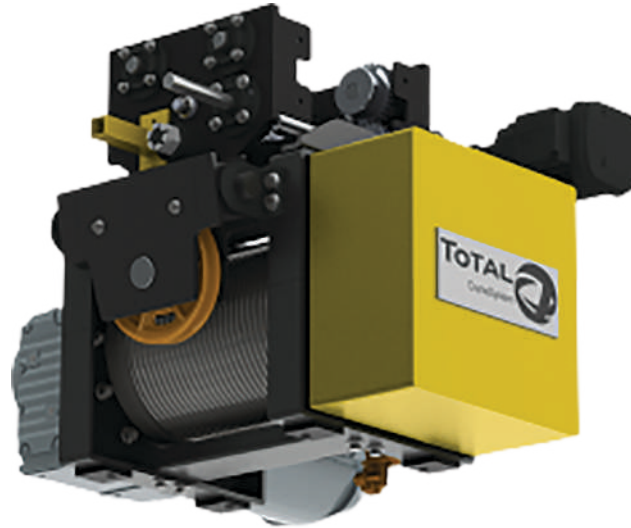

TZ

Wire rope hoists (Product information)

بالبرهای سیم بکسلی (اطلاعات محصول)

2,500 - 16,200 kg

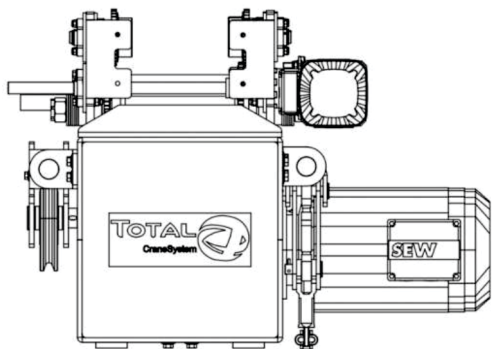
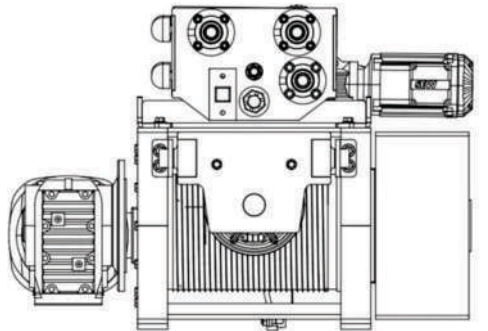

S.W.L	2,500 – 12,500 kg	ظرفیت
F.E.M	M5 (2m)	گروه کاری
H.O.L	4 to 20 m	ارتفاع باربرداری
Speed	3 m/min	سرعت
Speed Control	Inverter (Option)	کنترل سرعت
brake	Disk (self-adjustment)	ترمز
Motor	3 Ph 400 v 50 Hz	موتور
Overload	Yes	کنترل اضافه بار
Load indicator	Option	نمایشگر وزن
Data Transfer	Option	انتقال اطلاعات
Time Meter	Option	ساعت کارکرد
Trolley Type	Crab & N.H	نوع کالسکه
Standard	CE	استاندارد

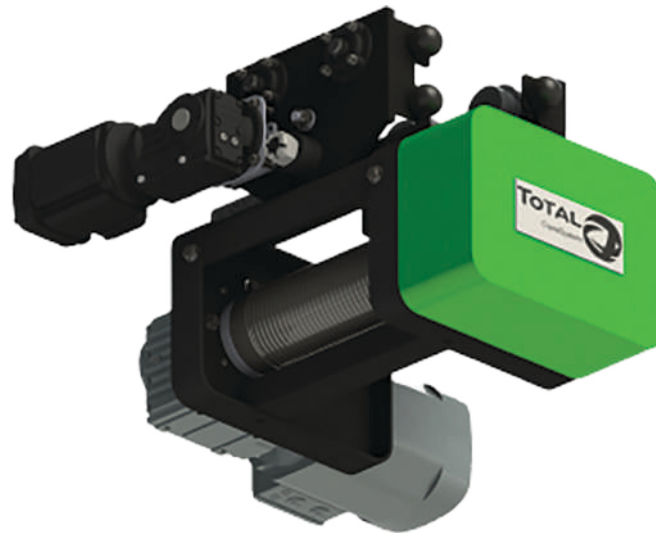

TSH 4

Wire rope hoists (Product information)

بالبرهای سیم بکسلی (اطلاعات محصول)

2,500 - 6,300 kg

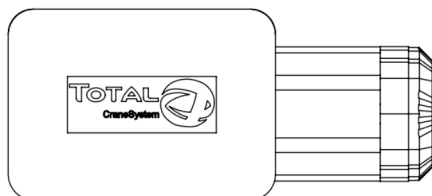
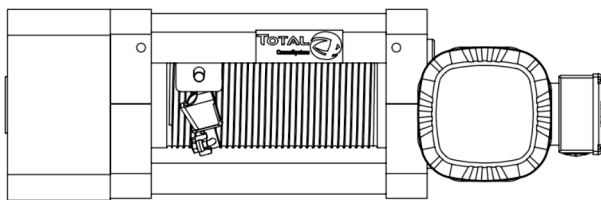

S.W.L	2,500 – 6,300 kg	ظرفیت
F.E.M	M6 (3m)	گروه کاری
H.O.L	4 to 24 m	ارتفاع باربرداری
Speed	2 to 10 m/min	سرعت
Speed Control	Inverter	کنترل سرعت
brake	Disk (self-adjustment)	ترمز
Motor	3 Ph 400 v 50 Hz	موتور
Overload	Yes	کنترل اضافه بار
Load indicator	Option	نمایشگر وزن
Data Transfer	Option	انتقال اطلاعات
Time Meter	Option	ساعت کارکرد
Trolley Type	Crab & N.H	نوع کالسکه
Standard	CE	استاندارد

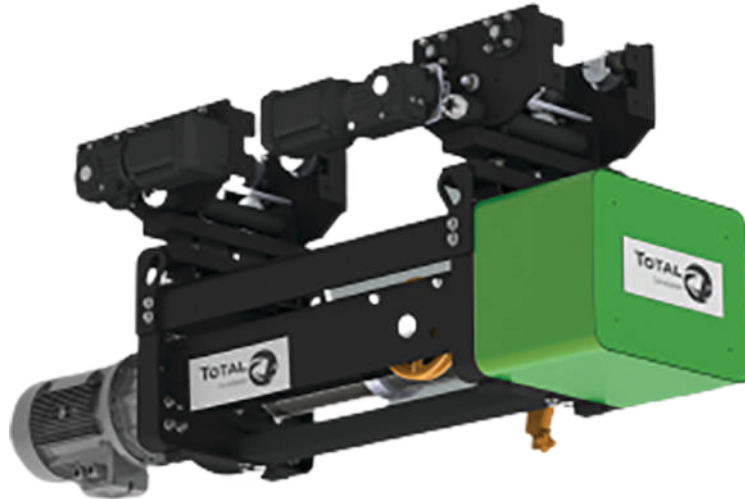

TSH 5

Wire rope hoists (Product information)

بالابره‌های سیم بکسلی (اطلاعات محصول)

2,500 - 16,200 kg

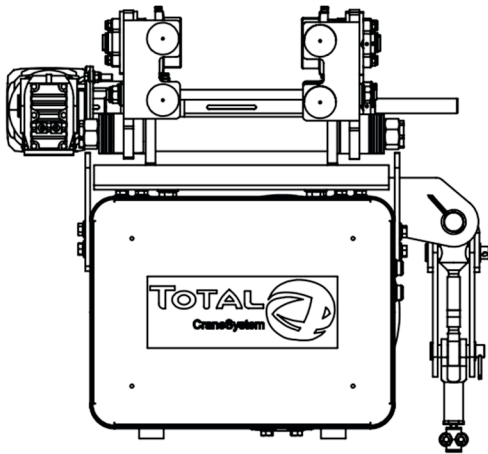
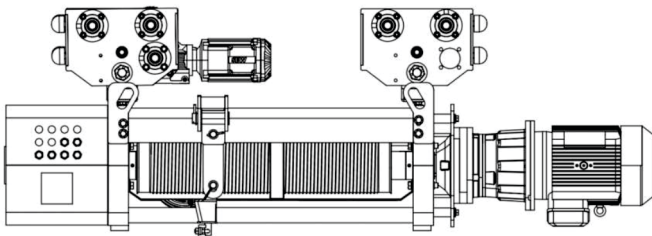

S.W.L	5,000– 12,500 kg	ظرفیت
F.E.M	M6 (3m)	گروه کاری
H.O.L	4 to 24 m	ارتفاع باربرداری
Speed	2 to 15 m/min	سرعت
Speed Control	Inverter	کنترل سرعت
brake	Disk (self-adjustment)	ترمز
Motor	3 Ph 400 v 50 Hz	موتور
Overload	Yes	کنترل اضافه بار
Load indicator	Option	نمایشگر وزن
Data Transfer	Option	انتقال اطلاعات
Time Meter	Option	ساعت کارکرد
Trolley Type	Crab & N.H	نوع کالسکه
Standard	CE	استاندارد



TSH 6

Wire rope hoists (Product information)

بالابره‌های سیم بکسلی (اطلاعات محصول)

12,500 - 16,200 kg

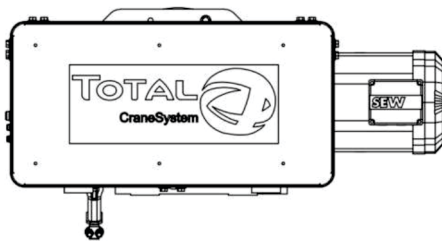
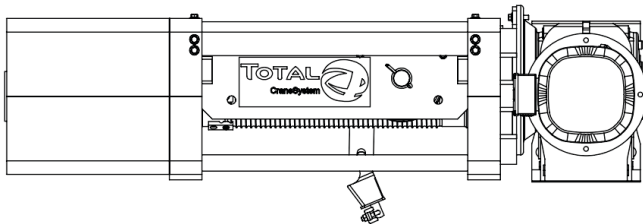

S.W.L	12,500 – 16,200 kg	ظرفیت
F.E.M	M6 (3m)	گروه کاری
H.O.L	4 to 30 m	ارتفاع باربرداری
Speed	2 to 15 m/min	سرعت
Speed Control	Inverter	کنترل سرعت
brake	Disk (self-adjustment)	ترمز
Motor	3 Ph 400 v 50 Hz	موتور
Overload	Yes	کنترل اضافه بار
Load indicator	Option	نمایشگر وزن
Data Transfer	Option	انتقال اطلاعات
Time Meter	Option	ساعت کارکرد
Trolley Type	Crab & N.H	نوع کالسکه
Standard	CE	استاندارد



TSH 7

Wire rope hoists (Product information)

بالابره‌های سیم بکسلی (اطلاعات محصول)

16,200 - 20,000 kg

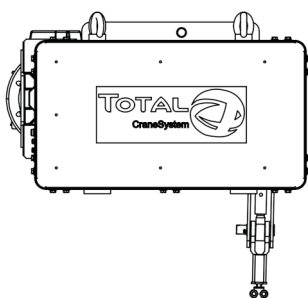
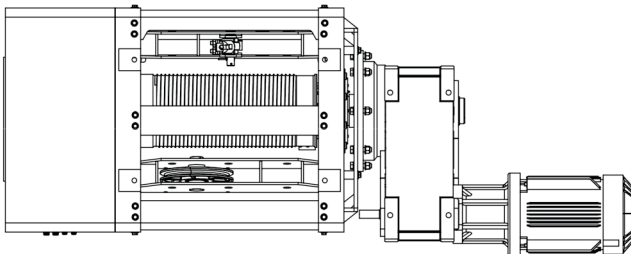
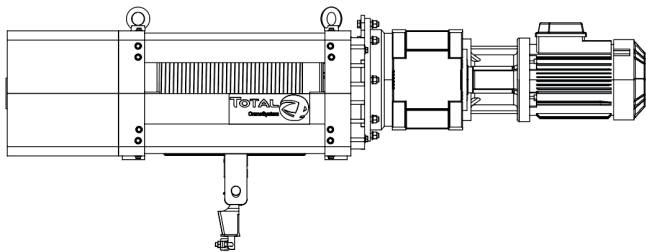

S.W.L	16,200– 20,000 kg	ظرفیت
F.E.M	M6 (3m)	گروه کاری
H.O.L	4 to 40 m	ارتفاع باربرداری
Speed	2 to 8 m/min	سرعت
Speed Control	Inverter	کنترل سرعت
brake	Disk (self-adjustment)	ترمز
Motor	3 Ph 400 v 50 Hz	موتور
Overload	Yes	کنترل اضافه بار
Load indicator	Option	نمایشگر وزن
Data Transfer	Option	انتقال اطلاعات
Time Meter	Option	ساعت کارکرد
Trolley Type	Crab	نوع کالسکه
Standard	CE	استاندارد



TSH 8

Wire rope hoists (Product information)

بالابره‌های سیم بکسلی (اطلاعات محصول)

20,000 - 32,000 kg

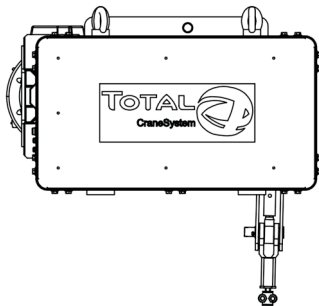
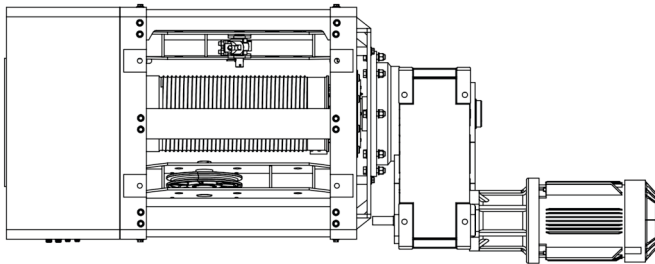

S.W.L	20,000– 32,000 kg	ظرفیت
F.E.M	M6 (3m)	گروه کاری
H.O.L	4 to 40 m	ارتفاع باربرداری
Speed	2 to 8 m/min	سرعت
Speed Control	Inverter	کنترل سرعت
brake	Disk (self-adjustment)	ترمز
Motor	3 Ph 400 v 50 Hz	موتور
Overload	Yes	کنترل اضافه بار
Load indicator	Option	نمایشگر وزن
Data Transfer	Option	انتقال اطلاعات
Time Meter	Option	ساعت کارکرد
Trolley Type	Crab	نوع کالسکه
Standard	CE	استاندارد



TSH 9

Wire rope hoists (Product information)

بالابره‌های سیم بکسلی (اطلاعات محصول)

32,000 - 63,000 kg

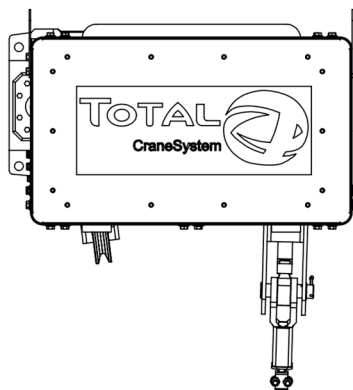
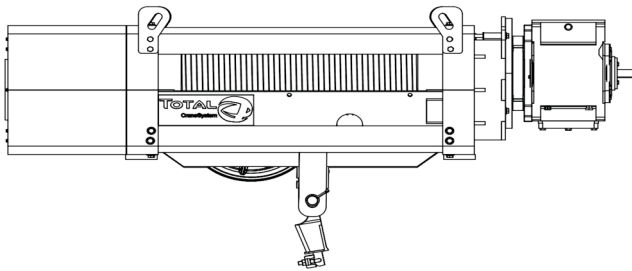

S.W.L	32,000 – 63,000 kg	ظرفیت
F.E.M	M6 (3m)	گروه کاری
H.O.L	4 to 30 m	ارتفاع باربرداری
Speed	2 to 8 m/min	سرعت
Speed Control	Inverter	کنترل سرعت
brake	Disk (self-adjustment)	ترمز
Motor	3 Ph 400 v 50 Hz	موتور
Overload	Yes	کنترل اضافه بار
Load indicator	Option	نمایشگر وزن
Data Transfer	Option	انتقال اطلاعات
Time Meter	Option	ساعت کارکرد
Trolley Type	Crab	نوع کالسکه
Standard	CE	استاندارد

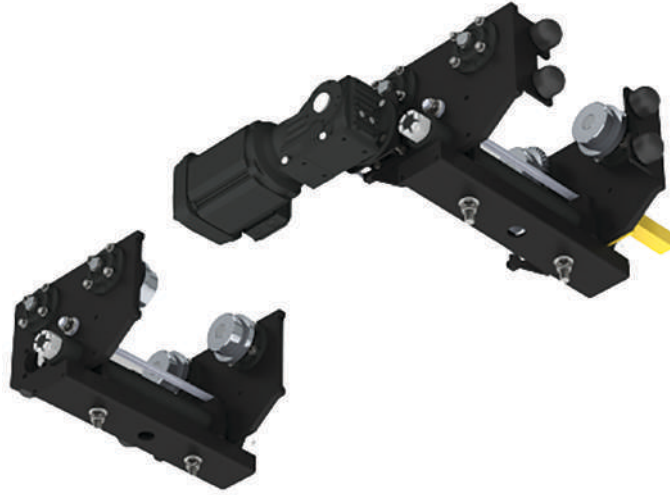

N.H Trolley

N.H Trolley (Product information)

کالسه تک پل (اطلاعات محصول)

2,500 - 16,200 kg

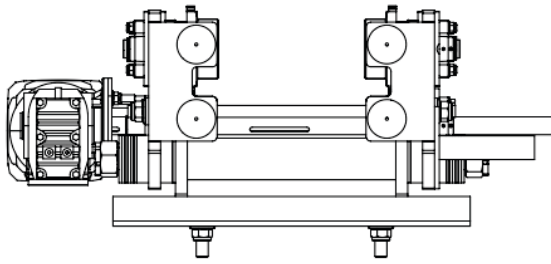

S.W.L	2,500 – 16,200 kg	ظرفیت
F.E.M	M6 (3m)	گروه کاری
Speed	Max 20 m/min	سرعت
Speed Control	Inverter	کنترل سرعت
brake	Disk (self-adjustment)	ترمز
Motor	3 Ph 400 v 50 Hz	موتور

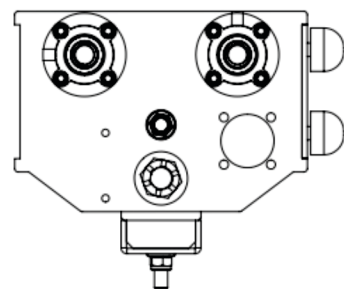
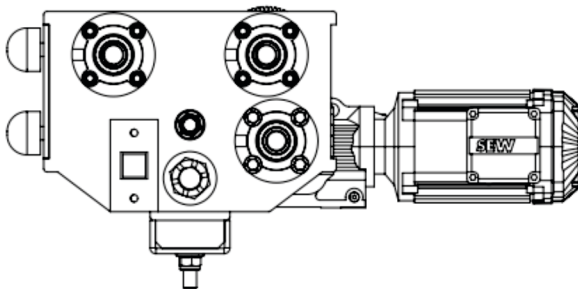



Crab Trolley

Crab Trolley (Product information)

کالسکه های دو پل (اطلاعات محصول)

2,000 - 100,000 kg

S.W.L	2,000 – 100,000 kg	ظرفیت
F.E.M	M6 (3m)	گروه کاری
Speed	Max 80 m/min	سرعت
Speed Control	Inverter	کنترل سرعت
brake	Disk (self-adjustment)	ترمز
Motor	3 Ph 400 v 50 Hz	موتور
Overload	Yes	کنترل اضافه بار

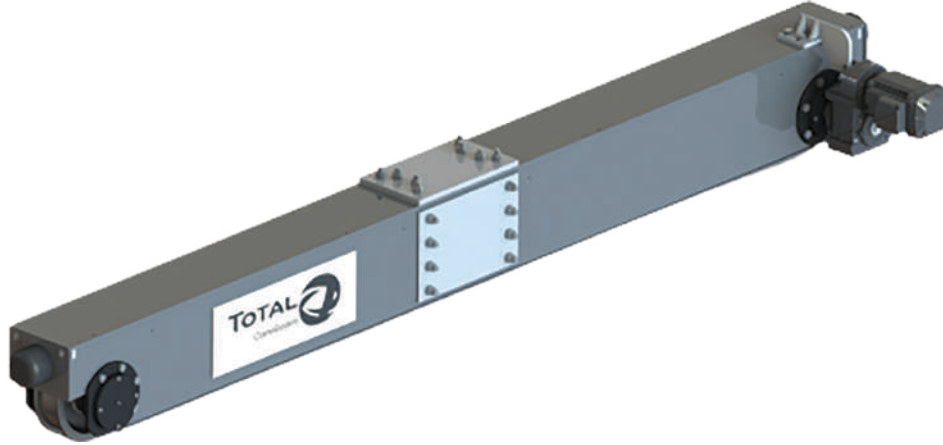

TSE 200

End carriage (Product information)

کلگی تک پل (اطلاعات محصول)

2,000 - 6,300 kg

S.W.L	2,000 - 6,300 kg	ظرفیت
F.E.M	M6 (3m)	گروه کاری
Wheel diameter	200 mm	قطر چرخ
Wheelbase	1250 - 3600 mm	فاصله چرخ ها
Bearing Type	Spherical	نوع بلبرینگ
wheel change type	Fast	شیوه تعویض چرخ
Connection Type	Top - Medium - Side	نوع اتصال
Wheel Material	Mo 40	جنس چرخ

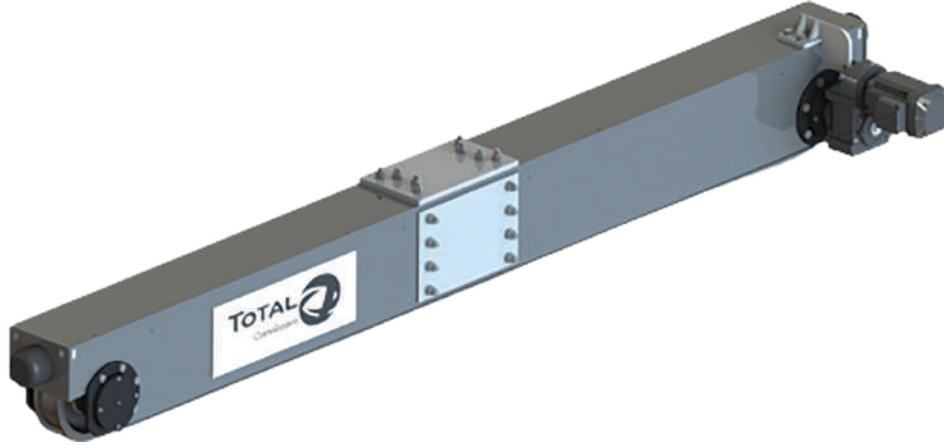

TSE 300

End carriage (Product information)

کلگی تک پل (اطلاعات محصول)

6,300 - 12,500 kg

S.W.L	6,300 - 12,500 kg	ظرفیت
F.E.M	M6 (3m)	گروه کاری
Wheel diameter	315 mm	قطر چرخ
Wheelbase	1250 - 4000 mm	فاصله چرخ ها
Bearing Type	Spherical	نوع بلبرینگ
wheel change type	Fast	شیوه تعویض چرخ
Connection Type	Top - Medium - Side	نوع اتصال
Wheel Material	Mo 40	جنس چرخ



TDE 200

End carriage (Product information)

کلگی دو پل (اطلاعات محصول)

6,300 - 12,500 kg

S.W.L	6,300 - 12,500 kg	ظرفیت
F.E.M	M6 (3m)	گروه کاری
Wheel diameter	200 mm	قطر چرخ
Wheelbase	2500 - 5600 mm	فاصله چرخ ها
Bearing Type	Spherical	نوع بلبرینگ
wheel change type	Fast	شیوه تعویض چرخ
Connection Type	Top - Medium - Side	نوع اتصال
Wheel Material	Mo 40	جنس چرخ



TDE 300

End carriage (Product information)

کلگی دو پل (اطلاعات محصول)

10,000 – 16,000 kg

S.W.L	10,000 - 16,000 kg	ظرفیت
F.E.M	M6 (3m)	گروه کاری
Wheel diameter	315 mm	قطر چرخ
Wheelbase	2500 - 5600 mm	فاصله چرخ ها
Bearing Type	Spherical	نوع بلبرینگ
wheel change type	Fast	شیوه تعویض چرخ
Connection Type	Top - Medium - Side	نوع اتصال
Wheel Material	Mo 40	جنس چرخ



TDE 400

End carriage (Product information)

کلگی دو پل (اطلاعات محصول)

16,000 – 40,000 kg

S.W.L	16,000 - 40,000 kg	ظرفیت
F.E.M	M6 (3m)	گروه کاری
Wheel diameter	400 mm	قطر چرخ
Wheelbase	2500 - 5600 mm	فاصله چرخ ها
Bearing Type	Spherical	نوع بلبرینگ
wheel change type	Fast	شیوه تعویض چرخ
Connection Type	Top - Medium - Side	نوع اتصال
Wheel Material	Mo 40	جنس چرخ



TDE 500

End carriage (Product information)

کلگی دو پل (اطلاعات محصول)

20,000 - 80,000 kg

S.W.L	20,000 - 80,000 kg	ظرفیت
F.E.M	M6 (3m)	گروه کاری
Wheel diameter	500 mm	قطر چرخ
Wheelbase	2500 - 5600 mm	فاصله چرخ ها
Bearing Type	Spherical	نوع بلبرینگ
wheel change type	Fast	شیوه تعویض چرخ
Connection Type	Top - Medium - Side	نوع اتصال
Wheel Material	Mo 40	جنس چرخ



TDE

Wheel anti-wear system (registered patent)

سیستم ضد سایش چرخ (اختراع ثبت شده)

S.W.L	20,000 - 80,000 kg	ظرفیت
F.E.M	M6 (3m)	گروه کاری
Wheel diameter	500 mm	قطر چرخ
Wheelbase	2500 - 5600 mm	فاصله چرخ ها
Bearing Type	Spherical	نوع بلبرینگ
wheel change type	Fast	شیوه تعویض چرخ
Connection Type	Top - Medium - Side	نوع اتصال
Wheel Material	Mo 40	جنس چرخ

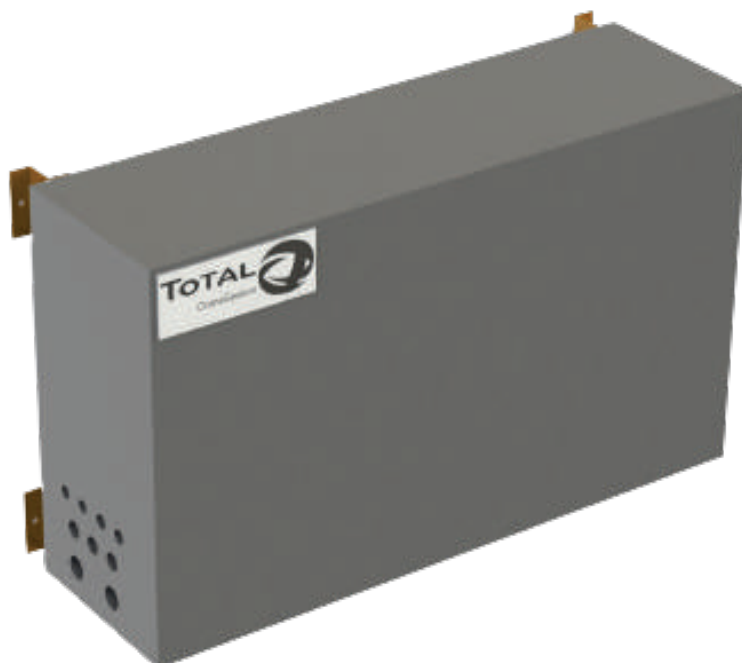

TEP 1

Main electric panel

تابلوهای الکتریکی اصلی جرثقیل

Maximum power	15 KW	حداکثر توان
Size	60*60*35Cm	ابعاد
Thickness	1.5mm	ضخامت
IP	55	درجه عالیقی
Paint Type	Electrostatic	نوع رنگ
Orderable equipment	Push button - Remote controller, Alarm unite, PLC ,and HMI for monitoring, Sound and light warning, Socket connection	تجهیزات قابل سفارش

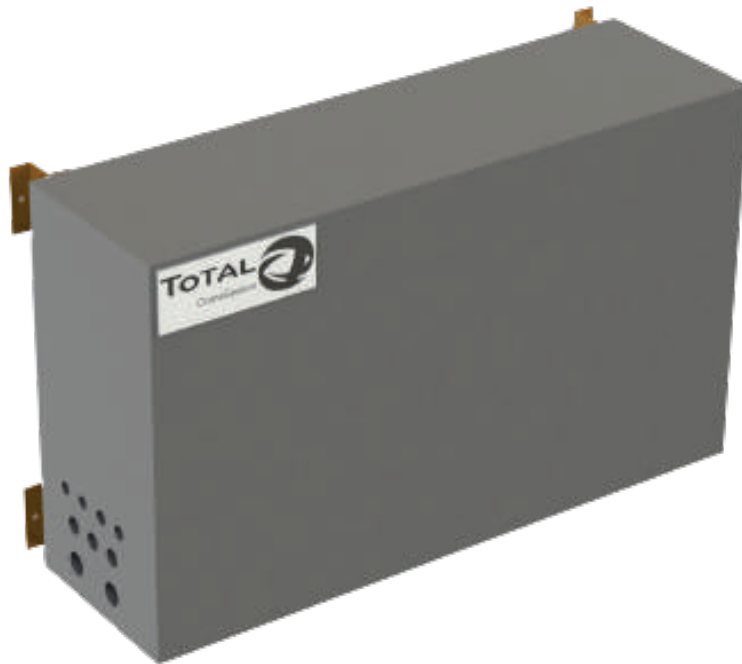

TEP 2

Main electric panel

تابلوهای الکتریکی اصلی جرثقیل

Maximum power	30 KW	حداکثر توان
Size	100*60*35Cm	ابعاد
Thickness	1.5mm	ضخامت
IP	55	درجه عالیقی
Paint Type	Electrostatic	نوع رنگ
Orderable equipment	Push button - Remote controller, Alarm unite, PLC ,and HMI for monitoring, Sound and light warning, Socket connection	تجهیزات قابل سفارش



TEP 3

Main electric panel

تابلوهای الکتریکی اصلی جرثقیل

Maximum power	55 KW	حداکثر توان
Size	100*100*35Cm	ابعاد
Thickness	1.5mm	ضخامت
IP	55	درجه عالیقی
Paint Type	Electrostatic	نوع رنگ
Orderable equipment	Push button - Remote controller, Alarm unite, PLC ,and HMI for monitoring, Sound and light warning, Socket connection	تجهیزات قابل سفارش



TEP 4

Main electric panel

تابلوهای الکتریکی اصلی جرثقیل

Maximum power	75 KW	حداکثر توان
Size	120*120*35Cm	ابعاد
Thickness	1.5mm	ضخامت
IP	55	درجه عالیقی
Paint Type	Electrostatic	نوع رنگ
Orderable equipment	Push button - Remote controller, Alarm unite, PLC ,and HMI for monitoring, Sound and light warning, Socket connection	تجهیزات قابل سفارش



کابین Operator Cabin کابین اپراتور

Orderable equipment	تجهیزات قابل سفارش
Different types of liver	مدل های مختلف دسته فرمان
CCVT	دوربین مدار بسته
Audio System	بلند گو
Rotating console	کنسول چرخان
Pneumatic seat adjustment	صندلی پنوماتیک
Cooling and heating system	سیستم گرمایش و سرمایش
Alarm Uinte	سیستم اعلام خرابی
Lighting System	سیستم روشنایی
Selectable control methods	قابلیت انتخاب روشهای مختلف کنترل
Fire extinguishing system	سیستم اطفای حریق
double glazed window	شیشه دوجداره
Fireproof door	درب ضد حریق
Insulation body (sound, temperature, dust)	بدنه عایق (صدا، دما، غبار)
closet	کمد
First aid box	جعبه کمک های اولیه
Movable cabin	کابین متحرک



راديو کنترل

Radio Control

Application	Industrial Machinery, Cranes
Battery Type	Aa Battery
Frequency	315(MHz)
Material	Plastic
Transmission Distance	>100m
Universal	Universal
Voltage	12V.24V.36V.110V.220V.380V.
Type	Button
Shell Material	PA6(30%GF)
Frequency Control	PII
Control Distance	100m
Signal Transmission	RF Remote Control
Product Packing	Box
Product Standard	49*25*15cm
Product Trademark	LCC
Product Origin	China
Certification	FCC, CE

Requirement Information for order the hoist

اطلاعات مورد نیاز جهت سفارش بالابر

----- KG
 ----- m
 ----- m/min
 ----- m/min
 ----- m

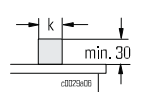

K mm
 ----- V
 48V 220V
 110 V 60 Hz
 50 Hz

----- m
 IP 66 (IP 65)
 ----- ° C

Copy - Fill in - Fax

Working load
 Height of lift
 Hoisting speed
 Travelling speed
 Mechanism group acc. to FEM
 Type

Stationary" hoist

With double rail crab
 Crane rail
 With double-grooved rope drum
 Supply voltage

Control voltage
 Frequency
 Length of control cable

Special conditions
 Protection against dust and
 Humidity DIN 40050/EN 60529
 Ambient temperature
Other

کپی این برگ فکس شود
 میزان بار
 ارتفاع مورد نیاز باربرداری
 سرعت بالابر
 سرعت کالسکه
 گروه کاری
 نوع
 بالابر ثابت
 بالابر با کالسکه دو پل
 سایز ریل

درام با شیار دو طرفه (عدم جابجایی قلاب)
 سطح ولتاژ قدرت
 سطح ولتاژ کنترل

فرکانس برق
 طول کابل دسته کنترل
 شرایط ویژه
 حفاظت در مقابل رطوبت و غبار
 میزان رطوبت DIN 40050/EN 60529
 دمای محیط
 توضیحات بیشتر

I request a consultation به مشاوره جهت سفارش نیاز است
 I request a quotation به پیشنهاد مالی و فنی نیاز است
 Tel. تلفن
 Fax فکس
 Email: ایمیل
 Address آدرس



آدرس کارخانه :

بزرگراه موسلیان غرب به شرق، بعد از تقاطع آزادگان، انتهای خیابان باقری، مجتمع پالایش هدف، سوله ۱۴

آدرس فروشگاه مرکزی :

تهران میدان فتح به سمت کرج، بعد از پایگاه یکم شکاری، پلاک ۵، فروشگاه تجهیزات جرثقیل توتال

آدرس نماینده مازندران :

مازندران، سورک، جاده اصلی کاشی پرسپولیس، فروشگاه توتال

☎ 0098 905 5557714 📞 0098 912 5494552 📷 @Total_Crane

✉ 0098 21 91309213 📧 Info@totalcrane.ir

WWW.TOTALCRANE.IR



CMAA®
CRANE MANUFACTURERS
ASSOCIATION OF AMERICA, INC.



عضو رسمی انجمن صنایع جرثقیل ایران